

RENDIMIENTO

EXTENDEDORA DE ASFALTO (TIER3)

BF 300 P



[DOWNLOAD SERVICE REPAIR MANUAL](#)



Una durabilidad máxima



Intervalos más cortos de
preparación



Una eficiencia ejemplar

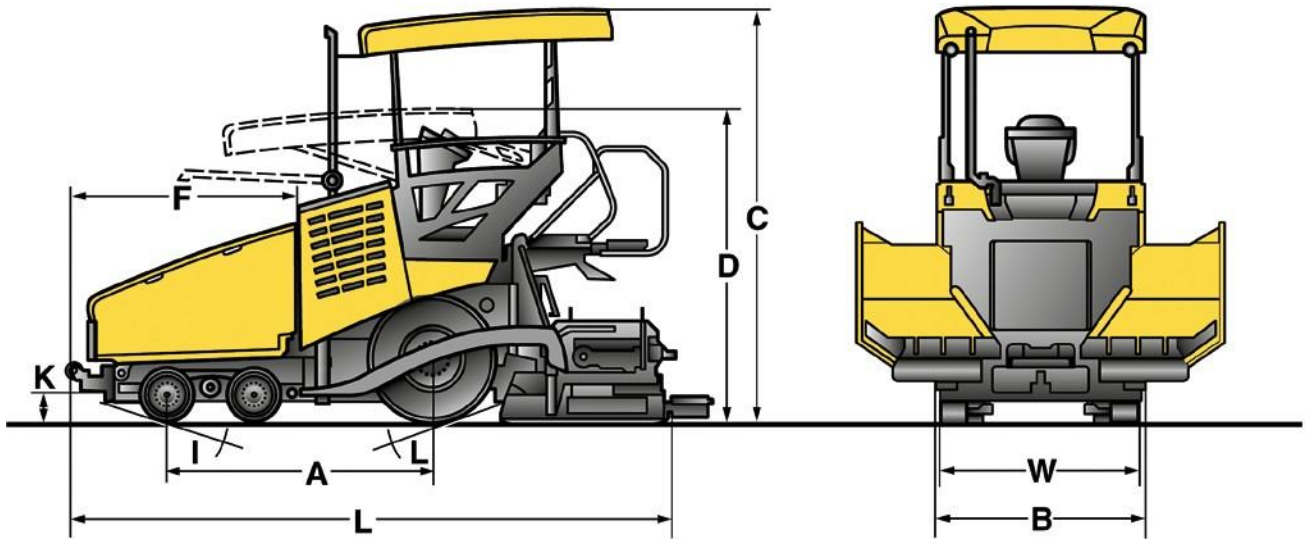

Dimension en mm

	A	B	H	H ₂	K	L	W
BF 300 P	2230	1740	3350	2600	170	4950	1700

Dimensiones de empaquetado en m³

BF 300 P, S 340-2 EV	22,394
BF 300 P, S 340-2 ETV	22,394



Tejadillo opcional – para un máximo confort.

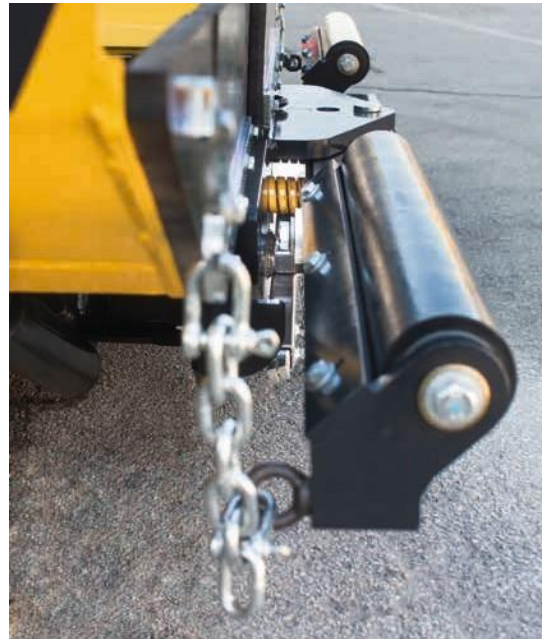

Montaje sin sacudidas – viga de presión amortiguada.



Calentamiento hasta un 60 % más rápido – sistema de calefacción MAGMALIFE.

Especificaciones Técnicas

Pesos

Peso en funcionamiento CECE kg

Dimensiones

Longitud de transporte..... mm

Ancho de transporte mm

Altura de transporte mm

Radio de círculo de dirección interior mm

Radio de círculo de dirección exterior mm

Velocidades

Velocidad de marcha (1)..... km/h

Velocidad de marcha (2)..... km/h

Velocidad de trabajo (1) m/min

Velocidad de trabajo (2) m/min

Accionamiento

Fabricante del motor

Tipo

Nivel de emisiones

Refrigeración.....

Número de cilindros.....

Potencia ISO 3046 kW

Número de revoluciones min⁻¹

Tren de rodaje

Neumáticos traseros

-Número

-Tipo

Neumáticos delanteros

-Número

-Diámetro..... mm

-Ancho..... mm

Tolva

Capacidad m³

Ancho (compuertas abiertas) mm

Ancho (compuertas cerradas) mm

Longitud mm

Altura de vertido (centro)..... mm

Cinta transportadora/sinfín

Número.....

Ancho mm

Número de revoluciones m/min

Direccionamiento individual.....

Funcionamiento inverso.....

Sinfín de transporte

->Número

->Diámetro del sinfín mm

->Número de revoluciones..... 1/min

->Funcionamiento inverso.....

Regla

Tipo de regla

Ancho básico replegado mm

Ancho básico extendido mm

Ancho máx. de trabajo..... mm

Ancho mín. con zapatas reductoras mm

Espesor de aplicación..... mm

Profundidad de la chapa de regla..... mm

Espesor de chapa de regla mm

Calefacción.....

Perfil de bombeo..... %

Frecuencia de tamper Hz

Frecuencia de vibración Hz

Peso básico..... kg

Cantidades de llenado

Combustible l

Aceite hidráulico..... l

Dispositivos de manejo/control

Número de asientos de conductor.....

Side View.....

Sistema LCS.....

BOMAG

BF 300 P, S 340-2 EV

7780

4950

1740

2600

2385

4750

0-6,3

0-15

0-41

0-129

Kubota

V3307 T

Stage III a / TIER 3

Agua

4

55,4

2200

2

13R22.5

4

470

280

4,8

3075

1740

1660

540

2

220

30

Serie

Serie

2

280

100

Serie

S 340-2 EV

1700

3400

4400

750

250

330

12

Eléctrica

-3 ... +4,5

0-30

20-50

1500

BOMAG

BF 300 P, S 340-2 ETV

8000

4950

1740

2600

2385

4750

0-6,3

0-15

0-41

0-129

Kubota

V3307 T

Stage III a / TIER 3

Agua

4

55,4

2200

2

13R22.5

4

470

280

4,8

3075

1740

1660

540

2

220

30

Serie

Serie

2

280

100

Serie

S 340-2 ETV

1700

3400

4400

750

250

330

12

Eléctrica

-3 ... +4,5

0-30

20-50

1720

Equipamiento estándar

- ECOMODE
- Ajuste lateral del asiento del conductor y de la plataforma, sistema Side View (patentado)
- Techo GFK, se puede mover hidráulicamente, iluminación superior cuádruple
- Sistema LCS para descarga de regla y aumento de la capacidad de tracción
- Gran capacidad de tracción sobre cualquier terreno, incluso terrenos sin adherencia
- Ruedas traseras 2 x 13R 22.5
- Tolvas independientes
- Cadenas de alimentación reversibles e independientes
- Sinfines reversibles e independientes
- Ajuste progresivo (proporcional) del tamper y de la vibración
- Calefacción de la regla completamente automática
- Planchas calefactoras encapsuladas
- Sistema eléctrico central BOMAG, indicadores de servicio y de códigos de error
- Paneles de operación individuales en la regla
- Regulación mecánica del bombeo de la regla
- Sensores electromecánicos para cintas transportadoras
- Sensores de ultrasonido para el sinfín
- Lubricación central de regla y sinfín

Equipo opcional

- Tracción integral
- Extensiones de regla de 30 cm, 50 cm (de 4,4 m a 4,0 m)
- Kit de limpieza
- Sinfines con regulación hidráulica de altura
- Sensores de ultrasonido para cintas transportadoras
- Regulación hidráulica del bombeo de la regla
- Pintura especial
- Sistemas de nivelación por ultrasonido o electromecánicos
- Inclinación transversal, sistema de nivelación de pendiente
- Calefacción eléctrica de ouertas lateales para regla S340E
- Unidad central de lubricación automática de regla y sinfín
- Travesaño amortiguado de rodillos de empuje

